



组装指南

etherCON® NE8MX6 & NE8MX6-B CAT6A 电缆连接器

- 工具:
- HX-CAT6A 或钳子扳手
 - 剪线钳
 - 电缆线润滑剂

- 電纜直徑: 7.0 - 9.5 mm (0.28 - 0.37")
 电线尺寸: AWG 24/1 - AWG 22/1 (单股线)
 AWG 24/7 - AWG 22/7 (多股线)
 绝缘直徑: > 0.85 - 1.10 mm

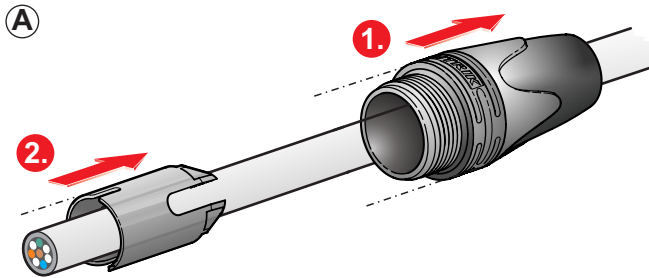

Ⓐ 将电缆线穿过尾套 (1.) 和夹线套 (2.)

为方便尾套组装，可在电缆线端口处使用润滑剂

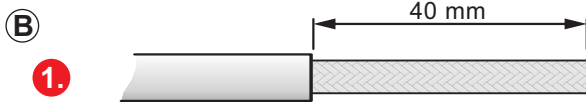

Ⓑ 1. 如图所示准备电缆，并剥去长度为40 mm的护套。

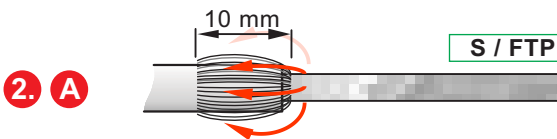

2. A. **S / FTP**

切开长约10 mm的编织屏蔽层并向后折

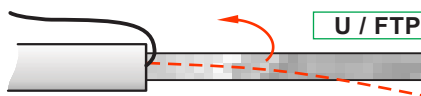

B. **U / FTP**

为了方便组装，去掉线对上的铝箔并向后折引流线。引流线用于接地。

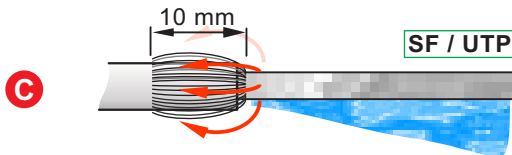

C. **SF / UTP**

切开长约10 mm的编织屏蔽层并向后折，去掉铝箔屏蔽

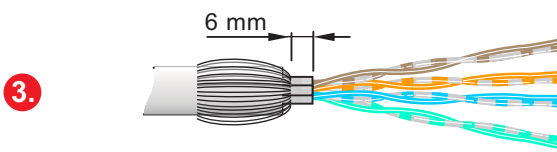

3. 去掉线对屏蔽 (如有) 至最长 6mm

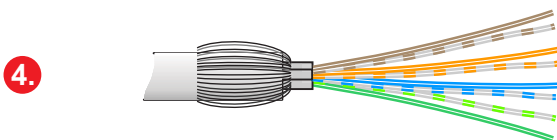

4. 按图所示，进行芯线分类，解扭并校直
未校直的芯线可能损害IDC

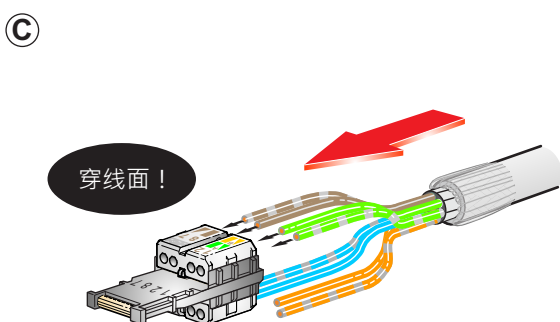

Ⓒ 考虑电缆线同水晶头的连接方式符合TIA 568A或T568B 标准，按照以下方式插入线对

穿线面！	连接器		RJ 45 PIN No.
	T568A 色标	T568B	
	W - G	W - O	1
	G	O	2
	W - O	W - G	3
	BL	BL	4
	W - BL	W - BL	5
	O	G	6
	W - BR	W - BR	7
	BR	BR	8

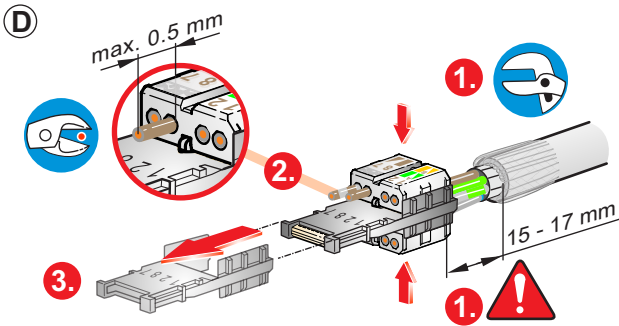

D 1. 使用HX-CAT6_A或钳子扳手一起压接并修剪线对。

注意：
电线护套与模块中间的距离不超过15 - 17 mm。

- 2. 用剪线钳修剪所有线对。
容许电线突出最大 0.5 mm。
- 3. 卸下组装定位栓。

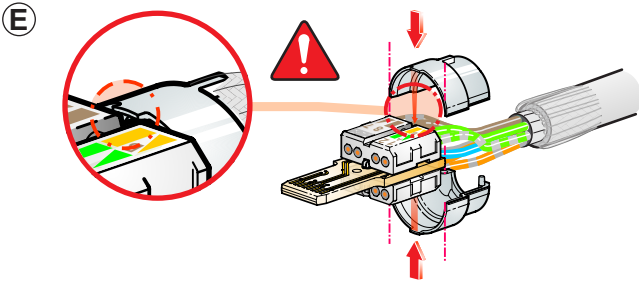

E 如图所示将接地外壳安装至线对上。

注意：
将接地外壳同模块上的色码凸和线对凹槽对齐。

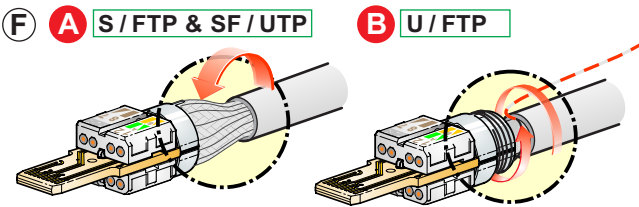

F A. 将电缆屏蔽层缠绕接上接地外壳。

B. 将引流线缠绕接上接地外壳。

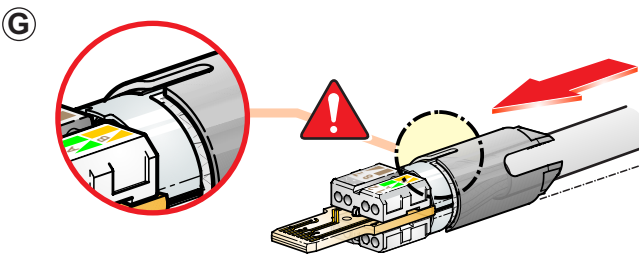

G 将夹线套套在电缆屏蔽层/排流线上，接地外壳推到底。

注意：
将夹线套的开口槽与接地外壳凸结对齐。

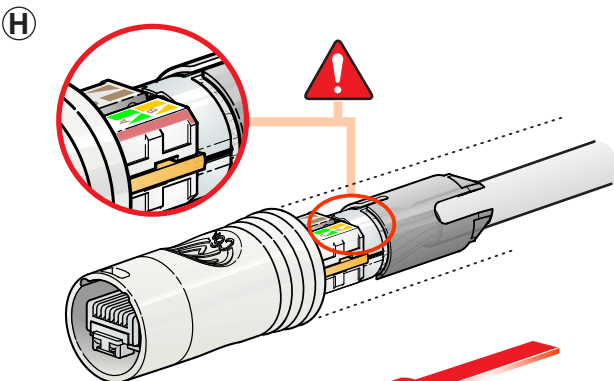

H 将预先组装的电缆线（步骤G）推进外壳。

注意：
将色标面1/2, 8/7同外壳的Neutrik商标和凹槽面对齐。

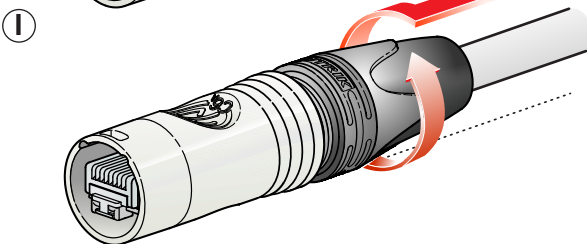

I 将尾套旋至连接器上即可完成组装。

选项：
使用手工工具HTXX-14拧紧尾套。



敬请登陆 www.neutrik.com，查阅更多 etherCON详情。